



Inventori di Futuro

INVENZIONE ITALIA

15 aprile 2024

9:45—13:00

3 CFP

ARRM3234

Casa dell'Architettura

piazza Manfredo Fanti, 47—Roma
e online via **GoToWebinar**

La Repubblica celebra il giorno 15 aprile di ciascun anno la Giornata nazionale del Made in Italy, al fine di mettere in risalto presso le istituzioni pubbliche, le istituzioni scolastiche del primo e del secondo ciclo di istruzione e i luoghi di produzione, la creatività e l'eccellenza italiana, riconoscendone il ruolo sociale e il contributo allo sviluppo economico e culturale della Nazione e del suo patrimonio identitario. L'obiettivo è sensibilizzare l'opinione pubblica nei confronti dei temi della promozione e della tutela del valore e delle qualità peculiari delle opere dell'ingegno e dei prodotti italiani.

coordinatore scientifico **Paolo Anzuini**, Consigliere OAR
tutor **Nives Barranca**, Formazione OAR

ingresso libero
registrazione obbligatoria su formazione.architettiroma.it

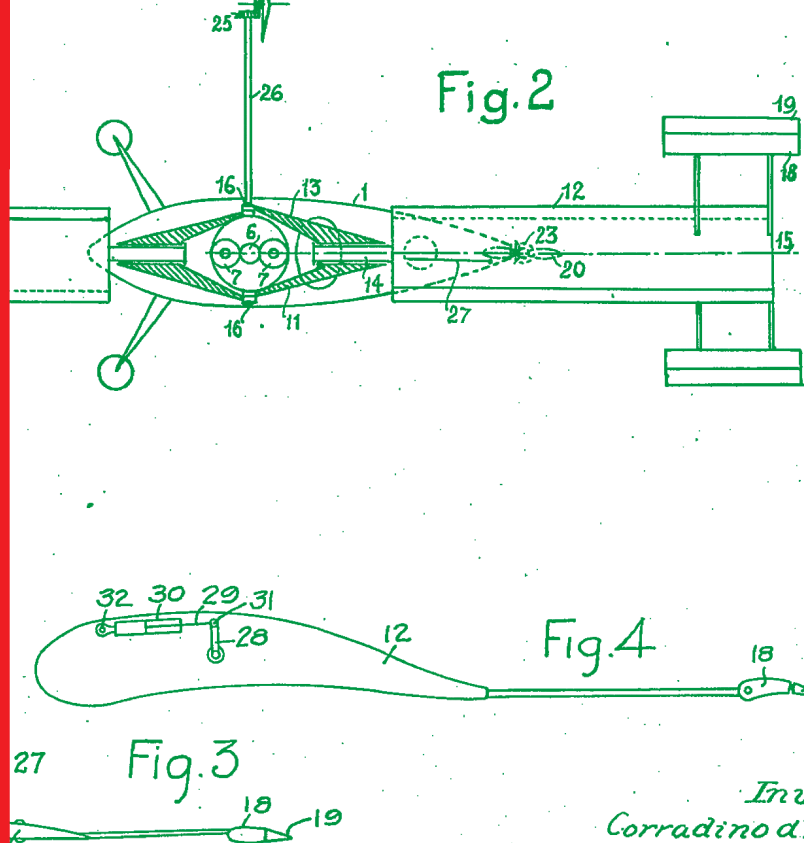

9:45 | accoglienza

10:00 | saluti istituzionali
modera **Paolo Anzuini**

Ministro Adolfo Urso, Ministro delle Imprese e del Made in Italy
(video messaggio)

Federico Mollicone, proponente Disegno di Legge di Istituzione
15 aprile 2024

MIM, Ministero Istruzione e Merito

MEF, Ministero Economia e Finanze

MIC, Ministero Cultura

MAE, Ministero Affari Esteri

Roberta Bocca, Vicepresidente OAR

Svetlana Celli, Presidente Assemblée Capitolina e
Socia Onoraria di AIVDI

10:30 | Brevetti per invenzione e modelli di utilità,
nazionali, europei e domande internazionali di brevetto.
Le attività dell'Ufficio italiano brevetti e marchi.

Loredana Guglielmetti, Ufficio Italiano Brevetti e Marchi

10:40 | Inquadramento del ddl del 20 dicembre 2023, focus
specifico art. 3

Paolo Anzuini, Consigliere OAR

11:00 | Creatività e Brevetti, la responsabilità dei docenti

Marcello Mele, Commissione PLANS

11:20 | Inventare al femminile

Roberta Bocca, Vicepresidente OAR e Coordinatrice
Commissione OARPG

11:50 | La creatività e il trasferimento tecnologico nello Spazio

Tanya Scalia, Responsabile dell'Ufficio Trasferimento
Tecnologico dell'Unità Tecnologia ASI

12:10 | Istituzione del liceo del Made in Italy

MIM, ministero istruzione e merito

12:30 | Progetti di architettura, la valorizzazione immateriale.

Lorenzo Busnengo, Consigliere OAR

12:50 | mostra Inventori di Futuro, Casa dell'Architettura

Tiziana Pecoraro, co-curatrice

13:00 | conclusioni e saluti